





UBP-2023-GDL046	خاکی کھدائی: 1.2	 <p>سہ ماہی پر مشتمل کھدائی کے لئے کھدائی کی ضرورت ہے۔</p>
1.2	نوسہ لگانا: 18 مئی 2024	
18 مئی 2024	نوسہ لگانا: 18 مئی 2024	

کھدائی کے لئے کھدائی کی ضرورت ہے۔

#	کھدائی کی ضرورت	نوسہ لگانا	کھدائی کی ضرورت	نوسہ لگانا	کھدائی کی ضرورت
1	20 مئی 2023	1-33	کھدائی کی ضرورت ہے۔	1.0	MTB-M/2023/3109
2	8 مئی 2023	1-33	کھدائی کی ضرورت ہے۔	1.1	MTB-M/2023/4020
3	18 مئی 2024	1-33	کھدائی کی ضرورت ہے۔	1.2	-

d-2-t

UBP-2023-GDL046	خاکی پلاننگ آرڈر:	 <b>ہیڈورنگ ڈیپارٹمنٹ</b> <b>ٹریننگ ڈیپارٹمنٹ</b> <b>ایجوکیشن ڈیپارٹمنٹ</b>
1.2	ڈیپارٹمنٹ:	
ہیڈورنگ ڈیپارٹمنٹ	ٹائٹل:	
18 جنوری 2024	ڈیپارٹمنٹ ڈائریکٹر:	

## آرڈر

### ڈیپارٹمنٹ

1. (ر) ڈیپارٹمنٹ ڈائریکٹر نے ایجوکیشن ڈیپارٹمنٹ کے ڈیپارٹمنٹ ڈائریکٹر سے درخواست کی ہے کہ ایجوکیشن ڈیپارٹمنٹ کے ڈیپارٹمنٹ ڈائریکٹر کے پاس موجود تمام آرڈر کی کاپیاں ڈیپارٹمنٹ ڈائریکٹر کے پاس بھیج دی جائیں۔
2. (ر) ڈیپارٹمنٹ ڈائریکٹر نے ایجوکیشن ڈیپارٹمنٹ کے ڈیپارٹمنٹ ڈائریکٹر سے درخواست کی ہے کہ ایجوکیشن ڈیپارٹمنٹ کے ڈیپارٹمنٹ ڈائریکٹر کے پاس موجود تمام آرڈر کی کاپیاں ڈیپارٹمنٹ ڈائریکٹر کے پاس بھیج دی جائیں۔
3. (ر) ڈیپارٹمنٹ ڈائریکٹر نے ایجوکیشن ڈیپارٹمنٹ کے ڈیپارٹمنٹ ڈائریکٹر سے درخواست کی ہے کہ ایجوکیشن ڈیپارٹمنٹ کے ڈیپارٹمنٹ ڈائریکٹر کے پاس موجود تمام آرڈر کی کاپیاں ڈیپارٹمنٹ ڈائریکٹر کے پاس بھیج دی جائیں۔

d-2-t



UBP-2023-GDL046	خاتمه ڏينهن:	<b>سولائيٽ ڪمپنيز لميٽيڊ</b> <b>سولائيٽ ڪمپنيز لميٽيڊ</b> <b>سولائيٽ ڪمپنيز لميٽيڊ</b>	
1.2	ڪمپنيز:		
ڊيپارٽمينٽ	پراجيڪٽ:		
18 جنوري 2024	ڊيپارٽمينٽ ڊائريڪٽر:		

(1) (2) (3) (4) (5)

- (1) سولائيٽ ڪمپنيز لميٽيڊ؛
- (2) انٽرنيٽ سائيزنگ ڪمپنيز لميٽيڊ/سولائيٽ ڪمپنيز لميٽيڊ؛
- (3) انٽرنيٽ سائيزنگ ڪمپنيز لميٽيڊ/سولائيٽ ڪمپنيز لميٽيڊ؛
- (4) سولائيٽ ڪمپنيز لميٽيڊ؛
- (5) سولائيٽ ڪمپنيز لميٽيڊ؛

(س) ۽ (ڊ) ۽ (1) (2) (3) (4) (5) انٽرنيٽ سائيزنگ ڪمپنيز لميٽيڊ/سولائيٽ ڪمپنيز لميٽيڊ؛

(ه) انٽرنيٽ سائيزنگ ڪمپنيز لميٽيڊ/سولائيٽ ڪمپنيز لميٽيڊ؛

(2) انٽرنيٽ سائيزنگ ڪمپنيز لميٽيڊ؛

(و) ۽ (ز) ۽ (1) (2) انٽرنيٽ سائيزنگ ڪمپنيز لميٽيڊ/سولائيٽ ڪمپنيز لميٽيڊ؛

(ح) انٽرنيٽ سائيزنگ ڪمپنيز لميٽيڊ/سولائيٽ ڪمپنيز لميٽيڊ؛

(ط) انٽرنيٽ سائيزنگ ڪمپنيز لميٽيڊ/سولائيٽ ڪمپنيز لميٽيڊ؛

(ڊ) انٽرنيٽ سائيزنگ ڪمپنيز لميٽيڊ/سولائيٽ ڪمپنيز لميٽيڊ؛

(ڊ) انٽرنيٽ سائيزنگ ڪمپنيز لميٽيڊ/سولائيٽ ڪمپنيز لميٽيڊ؛

(ڊ) انٽرنيٽ سائيزنگ ڪمپنيز لميٽيڊ/سولائيٽ ڪمپنيز لميٽيڊ؛

d-2-t

UBP-2023-GDL046	خطة التصميم:	مستودع تخزين الحبوب 3000 متر مربع كلاً	HDC
1.2	تسمية:		
المستودع	المساحة المصممة:	مستودع تخزين الحبوب 3000 متر مربع كلاً	
18 أكتوبر 2024	تاريخ التصميم:		

(ع) الحد الأدنى لارتفاع السقف هو 900mm للارتفاع من الأرضية إلى أعلى السقف، حيث أن ارتفاع الأرضية هو 1:10، وارتفاع السقف هو 1:12. ارتفاع السقف هو 900mm.

(ج) في حالة (د) في حالة (ج) من 2013/R-557، يجب أن تكون المادة مصنوعة من مادة غير قابلة للاحتراق، ويجب أن تكون مصنوعة من مادة غير قابلة للاحتراق. يجب أن تكون مصنوعة من مادة غير قابلة للاحتراق.

(د) الحد الأدنى لارتفاع السقف هو 900mm للارتفاع من الأرضية إلى أعلى السقف، حيث أن ارتفاع الأرضية هو 1:10، وارتفاع السقف هو 1:12. ارتفاع السقف هو 900mm.

(هـ) الحد الأدنى لارتفاع السقف هو 900mm للارتفاع من الأرضية إلى أعلى السقف، حيث أن ارتفاع الأرضية هو 1:10، وارتفاع السقف هو 1:12. ارتفاع السقف هو 900mm.

(و) الحد الأدنى لارتفاع السقف هو 900mm للارتفاع من الأرضية إلى أعلى السقف، حيث أن ارتفاع الأرضية هو 1:10، وارتفاع السقف هو 1:12. ارتفاع السقف هو 900mm.

(ز) الحد الأدنى لارتفاع السقف هو 900mm للارتفاع من الأرضية إلى أعلى السقف، حيث أن ارتفاع الأرضية هو 1:10، وارتفاع السقف هو 1:12. ارتفاع السقف هو 900mm.

(ح) الحد الأدنى لارتفاع السقف هو 900mm للارتفاع من الأرضية إلى أعلى السقف، حيث أن ارتفاع الأرضية هو 1:10، وارتفاع السقف هو 1:12. ارتفاع السقف هو 900mm.

(ط) الحد الأدنى لارتفاع السقف هو 900mm للارتفاع من الأرضية إلى أعلى السقف، حيث أن ارتفاع الأرضية هو 1:10، وارتفاع السقف هو 1:12. ارتفاع السقف هو 900mm.

(ي) الحد الأدنى لارتفاع السقف هو 900mm للارتفاع من الأرضية إلى أعلى السقف، حيث أن ارتفاع الأرضية هو 1:10، وارتفاع السقف هو 1:12. ارتفاع السقف هو 900mm.

(ك) الحد الأدنى لارتفاع السقف هو 900mm للارتفاع من الأرضية إلى أعلى السقف، حيث أن ارتفاع الأرضية هو 1:10، وارتفاع السقف هو 1:12. ارتفاع السقف هو 900mm.

8. الحد الأدنى لارتفاع السقف

d-2-t

(ب) هرگاه در صورت بروز هر یک از موارد مذکور در این ماده، کارفرما موظف است نسبت به پرداخت تعويضات و جبران خسارت اقدام کند. در صورت عدم پرداخت تعويضات و جبران خسارت، کارفرما موظف است نسبت به اخذ مجوزهای لازم از مراجع ذیربط اقدام کند.

(پ) در صورت بروز هر یک از موارد مذکور در این ماده، کارفرما موظف است نسبت به اخذ مجوزهای لازم از مراجع ذیربط اقدام کند. در صورت عدم اخذ مجوزهای لازم، کارفرما موظف است نسبت به اخذ مجوزهای لازم از مراجع ذیربط اقدام کند.

### مقررات

#### مقررات تکمیلی

(ب) هرگاه در صورت بروز هر یک از موارد مذکور در این ماده، کارفرما موظف است نسبت به اخذ مجوزهای لازم از مراجع ذیربط اقدام کند. در صورت عدم اخذ مجوزهای لازم، کارفرما موظف است نسبت به اخذ مجوزهای لازم از مراجع ذیربط اقدام کند.

9. هرگاه در صورت بروز هر یک از موارد مذکور در این ماده، کارفرما موظف است نسبت به اخذ مجوزهای لازم از مراجع ذیربط اقدام کند. در صورت عدم اخذ مجوزهای لازم، کارفرما موظف است نسبت به اخذ مجوزهای لازم از مراجع ذیربط اقدام کند.

(ب) هرگاه در صورت بروز هر یک از موارد مذکور در این ماده، کارفرما موظف است نسبت به اخذ مجوزهای لازم از مراجع ذیربط اقدام کند. در صورت عدم اخذ مجوزهای لازم، کارفرما موظف است نسبت به اخذ مجوزهای لازم از مراجع ذیربط اقدام کند.

مقدار (متر مربع)	مقدار (متر مربع)
4.9	1250 تا 2050 متر مربع
5.3	2051 تا 3000 متر مربع
5.5	3001 تا 4000 متر مربع

(ب) هرگاه در صورت بروز هر یک از موارد مذکور در این ماده، کارفرما موظف است نسبت به اخذ مجوزهای لازم از مراجع ذیربط اقدام کند. در صورت عدم اخذ مجوزهای لازم، کارفرما موظف است نسبت به اخذ مجوزهای لازم از مراجع ذیربط اقدام کند.

(پ) هرگاه در صورت بروز هر یک از موارد مذکور در این ماده، کارفرما موظف است نسبت به اخذ مجوزهای لازم از مراجع ذیربط اقدام کند. در صورت عدم اخذ مجوزهای لازم، کارفرما موظف است نسبت به اخذ مجوزهای لازم از مراجع ذیربط اقدام کند.

d-2-1





UBP-2023-GDL046	خاکی نام: _____	 <p>سوقی و ترمیمی و تعمیراتی و مرمتی و نگهداری و نظافتی و خدماتی و غیره</p>
1.2	نوع: _____	
_____	موقعیت: _____	
18 شهریور 1404	تاریخ: _____	

این سند، بر مبنای قرارداد منعقد شده بین طرفین، جهت تعیین و مشخص کردن شرایط و ضوابط و مقررات مربوط به اجرای کارهای تعمیراتی و مرمتی و نگهداری و نظافتی و خدماتی و غیره در محل پروژه مذکور، تنظیم گردیده است.

(الف) کلیه کارهای تعمیراتی و مرمتی و نگهداری و نظافتی و خدماتی و غیره در محل پروژه مذکور، باید مطابق با مشخصات فنی و استانداردهای مربوطه انجام پذیرد. همچنین کلیه کارهای تعمیراتی و مرمتی و نگهداری و نظافتی و خدماتی و غیره، باید در مدت زمان تعیین شده در قرارداد، به اتمام برسد. در صورت تأخیر در انجام کارها، طرفین توافق کرده اند که جریمه تأخیر به میزان 0.45 درصد از مبلغ قرارداد، برای هر روز تأخیر محاسبه خواهد شد.

(ب) کلیه کارهای تعمیراتی و مرمتی و نگهداری و نظافتی و خدماتی و غیره، باید در ساعات اداری و در روزهای کاری انجام پذیرد. همچنین کلیه کارهای تعمیراتی و مرمتی و نگهداری و نظافتی و خدماتی و غیره، باید در محل پروژه مذکور، به اتمام برسد. در صورت تأخیر در انجام کارها، طرفین توافق کرده اند که جریمه تأخیر به میزان 0.2 درصد از مبلغ قرارداد، برای هر روز تأخیر محاسبه خواهد شد.

(ج) کلیه کارهای تعمیراتی و مرمتی و نگهداری و نظافتی و خدماتی و غیره، باید در ساعات اداری و در روزهای کاری انجام پذیرد. همچنین کلیه کارهای تعمیراتی و مرمتی و نگهداری و نظافتی و خدماتی و غیره، باید در محل پروژه مذکور، به اتمام برسد. در صورت تأخیر در انجام کارها، طرفین توافق کرده اند که جریمه تأخیر به میزان 0.2 درصد از مبلغ قرارداد، برای هر روز تأخیر محاسبه خواهد شد.

(د) کلیه کارهای تعمیراتی و مرمتی و نگهداری و نظافتی و خدماتی و غیره، باید در ساعات اداری و در روزهای کاری انجام پذیرد. همچنین کلیه کارهای تعمیراتی و مرمتی و نگهداری و نظافتی و خدماتی و غیره، باید در محل پروژه مذکور، به اتمام برسد. در صورت تأخیر در انجام کارها، طرفین توافق کرده اند که جریمه تأخیر به میزان 0.2 درصد از مبلغ قرارداد، برای هر روز تأخیر محاسبه خواهد شد.

(ه) کلیه کارهای تعمیراتی و مرمتی و نگهداری و نظافتی و خدماتی و غیره، باید در ساعات اداری و در روزهای کاری انجام پذیرد. همچنین کلیه کارهای تعمیراتی و مرمتی و نگهداری و نظافتی و خدماتی و غیره، باید در محل پروژه مذکور، به اتمام برسد. در صورت تأخیر در انجام کارها، طرفین توافق کرده اند که جریمه تأخیر به میزان 0.45 درصد از مبلغ قرارداد، برای هر روز تأخیر محاسبه خواهد شد.

(و) کلیه کارهای تعمیراتی و مرمتی و نگهداری و نظافتی و خدماتی و غیره، باید در ساعات اداری و در روزهای کاری انجام پذیرد. همچنین کلیه کارهای تعمیراتی و مرمتی و نگهداری و نظافتی و خدماتی و غیره، باید در محل پروژه مذکور، به اتمام برسد. در صورت تأخیر در انجام کارها، طرفین توافق کرده اند که جریمه تأخیر به میزان 0.3 درصد از مبلغ قرارداد، برای هر روز تأخیر محاسبه خواهد شد.

(1) این سند در دو نسخه تنظیم گردیده است.

(2) امضاء:

d-2-1



UBP-2023-GDL046	پراجیکٹ نام:	<p style="text-align: center;"><b>سولہویں ڈیولپمنٹل سٹیٹس رپورٹ</b></p> <p style="text-align: center;"><b>پراجیکٹ نام: ڈیولپمنٹل سٹیٹس</b></p>	
1.2	نمبر:		
پراجیکٹ نام	پراجیکٹ نام:		
18 جنوری 2024	تاریخ:		

پروجیکٹ کیلئے ریگولیشنز کے مطابق سڑکوں کی تعمیر اور ان کی سہولتوں کی فراہمی کے لیے 3 ڈیولپمنٹل سٹیٹس رپورٹس (7 پارٹس) فراہم کی جائیں گی۔

12۔ (ب) ڈیولپمنٹل سٹیٹس رپورٹ

- (1) ڈیولپمنٹل سٹیٹس رپورٹ کے مطابق سڑکوں کی تعمیر اور ان کی سہولتوں کی فراہمی کے لیے 0.2 ڈیولپمنٹل سٹیٹس رپورٹس فراہم کی جائیں گی۔
- (2) ڈیولپمنٹل سٹیٹس رپورٹ کے مطابق سڑکوں کی تعمیر اور ان کی سہولتوں کی فراہمی کے لیے 0.45 ڈیولپمنٹل سٹیٹس رپورٹس فراہم کی جائیں گی۔
- (3) ڈیولپمنٹل سٹیٹس رپورٹ کے مطابق سڑکوں کی تعمیر اور ان کی سہولتوں کی فراہمی کے لیے 0.2 ڈیولپمنٹل سٹیٹس رپورٹس فراہم کی جائیں گی۔

6۔ (ب) ڈیولپمنٹل سٹیٹس رپورٹ کے مطابق سڑکوں کی تعمیر اور ان کی سہولتوں کی فراہمی کے لیے 6 ڈیولپمنٹل سٹیٹس رپورٹس فراہم کی جائیں گی۔

(ب) ڈیولپمنٹل سٹیٹس رپورٹ کے مطابق سڑکوں کی تعمیر اور ان کی سہولتوں کی فراہمی کے لیے 12 ڈیولپمنٹل سٹیٹس رپورٹس فراہم کی جائیں گی۔

(ب) ڈیولپمنٹل سٹیٹس رپورٹ کے مطابق سڑکوں کی تعمیر اور ان کی سہولتوں کی فراہمی کے لیے 15 ڈیولپمنٹل سٹیٹس رپورٹس فراہم کی جائیں گی۔

(ب) ڈیولپمنٹل سٹیٹس رپورٹ کے مطابق سڑکوں کی تعمیر اور ان کی سہولتوں کی فراہمی کے لیے 15 ڈیولپمنٹل سٹیٹس رپورٹس فراہم کی جائیں گی۔

(ب) ڈیولپمنٹل سٹیٹس رپورٹ کے مطابق سڑکوں کی تعمیر اور ان کی سہولتوں کی فراہمی کے لیے 6 ڈیولپمنٹل سٹیٹس رپورٹس فراہم کی جائیں گی۔

13۔ (ب) ڈیولپمنٹل سٹیٹس رپورٹ کے مطابق سڑکوں کی تعمیر اور ان کی سہولتوں کی فراہمی کے لیے 15 ڈیولپمنٹل سٹیٹس رپورٹس فراہم کی جائیں گی۔

(ب) ڈیولپمنٹل سٹیٹس رپورٹ کے مطابق سڑکوں کی تعمیر اور ان کی سہولتوں کی فراہمی کے لیے 1/3 ڈیولپمنٹل سٹیٹس رپورٹس فراہم کی جائیں گی۔

(ب) ڈیولپمنٹل سٹیٹس رپورٹ کے مطابق سڑکوں کی تعمیر اور ان کی سہولتوں کی فراہمی کے لیے 2.1 ڈیولپمنٹل سٹیٹس رپورٹس فراہم کی جائیں گی۔

(ب) ڈیولپمنٹل سٹیٹس رپورٹ کے مطابق سڑکوں کی تعمیر اور ان کی سہولتوں کی فراہمی کے لیے 17 ڈیولپمنٹل سٹیٹس رپورٹس فراہم کی جائیں گی۔

(ب) ڈیولپمنٹل سٹیٹس رپورٹ کے مطابق سڑکوں کی تعمیر اور ان کی سہولتوں کی فراہمی کے لیے 1 ڈیولپمنٹل سٹیٹس رپورٹ فراہم کی جائیں گی۔

(ب) ڈیولپمنٹل سٹیٹس رپورٹ کے مطابق سڑکوں کی تعمیر اور ان کی سہولتوں کی فراہمی کے لیے 1 ڈیولپمنٹل سٹیٹس رپورٹ فراہم کی جائیں گی۔

d-2-t



UBP-2023-GDL046	شماره سند: 1.2	سند شماره 2023-GDL046 شماره سند: 1.2 تاریخ: 18 شهریور 1403	
	شماره سند: 1.2		
	تاریخ: 18 شهریور 1403		

(2) قیمت تمام شده ساخت و ساز، شامل 2 طبقه می باشد. (مجموعه واحدهای مسکونی)

(ع) نام تمام واحدهای مسکونی، شامل تمام واحدهای مسکونی می باشد.

(1) قیمت تمام شده ساخت و ساز، شامل تمام واحدهای مسکونی می باشد. (2.3 طبقه)  $4.8 \times$  (طبقه 2 و 3) (قیمت تمام شده ساخت و ساز واحدهای مسکونی)

(2) قیمت تمام شده ساخت و ساز، شامل تمام واحدهای مسکونی می باشد. (11.04 طبقه) (قیمت تمام شده ساخت و ساز واحدهای مسکونی) (1 طبقه) (قیمت تمام شده ساخت و ساز واحدهای مسکونی) (150 - 0 طبقه) (قیمت تمام شده ساخت و ساز واحدهای مسکونی) (150 طبقه) (قیمت تمام شده ساخت و ساز واحدهای مسکونی) (11.04 طبقه) (قیمت تمام شده ساخت و ساز واحدهای مسکونی)

(3) نام تمام واحدهای مسکونی، شامل تمام واحدهای مسکونی می باشد. (3 طبقه) (قیمت تمام شده ساخت و ساز واحدهای مسکونی) (2.3 طبقه) (قیمت تمام شده ساخت و ساز واحدهای مسکونی) (4.8 طبقه) (قیمت تمام شده ساخت و ساز واحدهای مسکونی) (50% قیمت تمام شده ساخت و ساز واحدهای مسکونی)

(4) نام تمام واحدهای مسکونی، شامل تمام واحدهای مسکونی می باشد. (قیمت تمام شده ساخت و ساز واحدهای مسکونی)

(5) نام تمام واحدهای مسکونی، شامل تمام واحدهای مسکونی می باشد. (قیمت تمام شده ساخت و ساز واحدهای مسکونی)

(6) قیمت تمام شده ساخت و ساز، شامل تمام واحدهای مسکونی می باشد. (1) (قیمت تمام شده ساخت و ساز واحدهای مسکونی) (قیمت تمام شده ساخت و ساز واحدهای مسکونی) (قیمت تمام شده ساخت و ساز واحدهای مسکونی)

(ج) قیمت تمام شده ساخت و ساز، شامل تمام واحدهای مسکونی می باشد. (قیمت تمام شده ساخت و ساز واحدهای مسکونی)

(1) قیمت تمام شده ساخت و ساز، شامل تمام واحدهای مسکونی می باشد. (قیمت تمام شده ساخت و ساز واحدهای مسکونی)

(2) قیمت تمام شده ساخت و ساز، شامل تمام واحدهای مسکونی می باشد. (2.1 طبقه) (قیمت تمام شده ساخت و ساز واحدهای مسکونی) (قیمت تمام شده ساخت و ساز واحدهای مسکونی) (قیمت تمام شده ساخت و ساز واحدهای مسکونی)

(3) قیمت تمام شده ساخت و ساز، شامل تمام واحدهای مسکونی می باشد. (قیمت تمام شده ساخت و ساز واحدهای مسکونی) (قیمت تمام شده ساخت و ساز واحدهای مسکونی)

d-2-t

UBP-2023-GDL046	نمبر پروژہ:	 سندھ حکومت، سندھ ہائیڈرو پاور ڈیولپمنٹ اتھارٹی
1.2	نمبر سیکشن:	
پندرہویں سیکشن	تعداد صفحات:	
18 ستمبر 2024	تعداد صفحات:	

یہ معاہدہ (معاہدہ) کے تحت سندھ ہائیڈرو پاور ڈیولپمنٹ اتھارٹی (سندھ ہائیڈرو پاور ڈیولپمنٹ اتھارٹی) کے ساتھ ایک معاہدہ طے کیا گیا ہے۔

(ع) معاہدہ کے تحت سندھ ہائیڈرو پاور ڈیولپمنٹ اتھارٹی کے ساتھ ایک معاہدہ طے کیا گیا ہے۔

15۔ (ح) معاہدہ کے تحت سندھ ہائیڈرو پاور ڈیولپمنٹ اتھارٹی کے ساتھ ایک معاہدہ طے کیا گیا ہے۔

(1) معاہدہ کے تحت سندھ ہائیڈرو پاور ڈیولپمنٹ اتھارٹی کے ساتھ ایک معاہدہ طے کیا گیا ہے۔

معاہدہ کے تحت سندھ ہائیڈرو پاور ڈیولپمنٹ اتھارٹی کے ساتھ ایک معاہدہ طے کیا گیا ہے۔

(2) معاہدہ کے تحت سندھ ہائیڈرو پاور ڈیولپمنٹ اتھارٹی کے ساتھ ایک معاہدہ طے کیا گیا ہے۔

معاہدہ کے تحت سندھ ہائیڈرو پاور ڈیولپمنٹ اتھارٹی کے ساتھ ایک معاہدہ طے کیا گیا ہے۔

(3) معاہدہ کے تحت سندھ ہائیڈرو پاور ڈیولپمنٹ اتھارٹی کے ساتھ ایک معاہدہ طے کیا گیا ہے۔

معاہدہ کے تحت سندھ ہائیڈرو پاور ڈیولپمنٹ اتھارٹی کے ساتھ ایک معاہدہ طے کیا گیا ہے۔

(4) معاہدہ کے تحت سندھ ہائیڈرو پاور ڈیولپمنٹ اتھارٹی کے ساتھ ایک معاہدہ طے کیا گیا ہے۔

معاہدہ کے تحت سندھ ہائیڈرو پاور ڈیولپمنٹ اتھارٹی کے ساتھ ایک معاہدہ طے کیا گیا ہے۔

(ع) معاہدہ کے تحت سندھ ہائیڈرو پاور ڈیولپمنٹ اتھارٹی کے ساتھ ایک معاہدہ طے کیا گیا ہے۔

معاہدہ کے تحت سندھ ہائیڈرو پاور ڈیولپمنٹ اتھارٹی کے ساتھ ایک معاہدہ طے کیا گیا ہے۔

16۔ (ح) معاہدہ کے تحت سندھ ہائیڈرو پاور ڈیولپمنٹ اتھارٹی کے ساتھ ایک معاہدہ طے کیا گیا ہے۔

(1) معاہدہ کے تحت سندھ ہائیڈرو پاور ڈیولپمنٹ اتھارٹی کے ساتھ ایک معاہدہ طے کیا گیا ہے۔

معاہدہ کے تحت سندھ ہائیڈرو پاور ڈیولپمنٹ اتھارٹی کے ساتھ ایک معاہدہ طے کیا گیا ہے۔

(2) معاہدہ کے تحت سندھ ہائیڈرو پاور ڈیولپمنٹ اتھارٹی کے ساتھ ایک معاہدہ طے کیا گیا ہے۔

معاہدہ کے تحت سندھ ہائیڈرو پاور ڈیولپمنٹ اتھارٹی کے ساتھ ایک معاہدہ طے کیا گیا ہے۔

4-2-1



(م) هرگونه کارهای ساختمانی و غیره انجام شده در این زمینه، باید مطابق با ضوابط و مقررات مربوطه باشد. همچنین، هرگونه تغییرات در طرح باید با تایید کارشناسان فنی و مهندسی انجام شود. در صورت لزوم، هزینه‌های طراحی و اجرا بر عهده متقاضی خواهد بود.

(ث) در این سند، ضوابط و مقررات مربوط به ساخت و ساز در این زمینه، به شرح زیر است: هرگونه تغییرات در طرح باید با تایید کارشناسان فنی و مهندسی انجام شود. همچنین، هرگونه تغییرات در طرح باید با تایید کارشناسان فنی و مهندسی انجام شود.

(ج) هرگونه کارهای ساختمانی و غیره انجام شده در این زمینه، باید مطابق با ضوابط و مقررات مربوطه باشد. همچنین، هرگونه تغییرات در طرح باید با تایید کارشناسان فنی و مهندسی انجام شود. در صورت لزوم، هزینه‌های طراحی و اجرا بر عهده متقاضی خواهد بود.

(د) هرگونه کارهای ساختمانی و غیره انجام شده در این زمینه، باید مطابق با ضوابط و مقررات مربوطه باشد. همچنین، هرگونه تغییرات در طرح باید با تایید کارشناسان فنی و مهندسی انجام شود. در صورت لزوم، هزینه‌های طراحی و اجرا بر عهده متقاضی خواهد بود.

(ه) هرگونه کارهای ساختمانی و غیره انجام شده در این زمینه، باید مطابق با ضوابط و مقررات مربوطه باشد. همچنین، هرگونه تغییرات در طرح باید با تایید کارشناسان فنی و مهندسی انجام شود. در صورت لزوم، هزینه‌های طراحی و اجرا بر عهده متقاضی خواهد بود.

(و) هرگونه کارهای ساختمانی و غیره انجام شده در این زمینه، باید مطابق با ضوابط و مقررات مربوطه باشد. همچنین، هرگونه تغییرات در طرح باید با تایید کارشناسان فنی و مهندسی انجام شود. در صورت لزوم، هزینه‌های طراحی و اجرا بر عهده متقاضی خواهد بود.

(ز) هرگونه کارهای ساختمانی و غیره انجام شده در این زمینه، باید مطابق با ضوابط و مقررات مربوطه باشد. همچنین، هرگونه تغییرات در طرح باید با تایید کارشناسان فنی و مهندسی انجام شود. در صورت لزوم، هزینه‌های طراحی و اجرا بر عهده متقاضی خواهد بود.

(ح) هرگونه کارهای ساختمانی و غیره انجام شده در این زمینه، باید مطابق با ضوابط و مقررات مربوطه باشد. همچنین، هرگونه تغییرات در طرح باید با تایید کارشناسان فنی و مهندسی انجام شود. در صورت لزوم، هزینه‌های طراحی و اجرا بر عهده متقاضی خواهد بود.

(ط) هرگونه کارهای ساختمانی و غیره انجام شده در این زمینه، باید مطابق با ضوابط و مقررات مربوطه باشد. همچنین، هرگونه تغییرات در طرح باید با تایید کارشناسان فنی و مهندسی انجام شود. در صورت لزوم، هزینه‌های طراحی و اجرا بر عهده متقاضی خواهد بود.

تاریخ: 18  
شماره سند: 1.2

d-2-t













UBP-2023-GDL046	ප්‍රාග්ධන අංශය:	සර්වමුහුර්ත සංවර්ධන ක්‍රමලේඛන සහ සංවර්ධන ක්‍රමලේඛන සංවර්ධන ක්‍රමලේඛන	
1.2	කොටස:		
අභියෝගය	නාමය:		
2024 ජූනි 18	සංස්කරණය:		

1 වන පිටුව

DRAWING: BINVERIYAA PLOTS - HULHUMALE



d-2-t

UBP-2023-GDL046	پراجیکٹ نام: UB-2023-GDL046	سندھ پبلک ورکس ڈیپارٹمنٹ سٹیٹنگ اور ڈیزائن ڈیویژن 18 ستمبر 2024	
1.2	پلان نمبر: 1.2		
	پلان نام: سٹیٹنگ اور ڈیزائن ڈیویژن		
2024	پلان تاریخ: 18 ستمبر 2024		

صفحہ نمبر 2

SETBACK PLAN - STANDARD PLOTS 1200

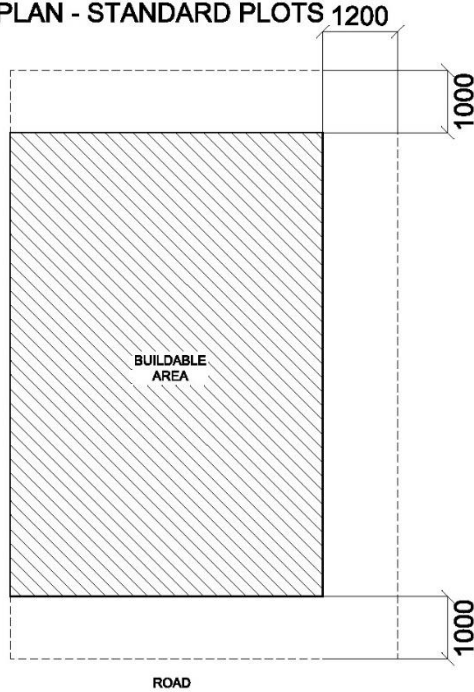

GROUND FLOOR PLAN

SCALE: N.T.S  
1250-3000 SQFT

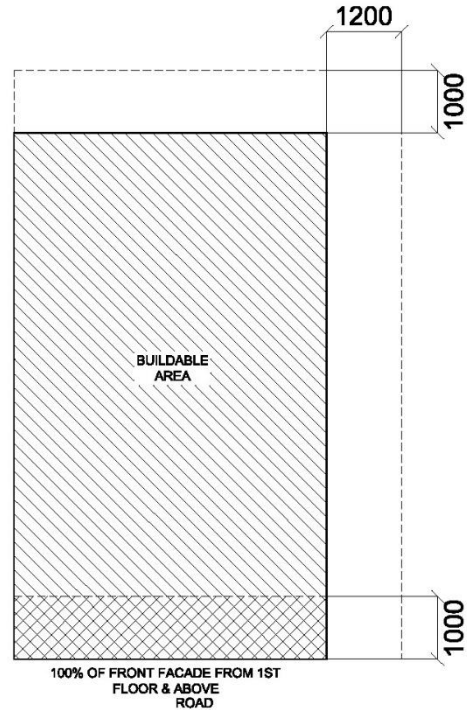

TYPICAL UPPER FLOOR PLAN

SCALE: N.T.S  
1250-3000 SQFT

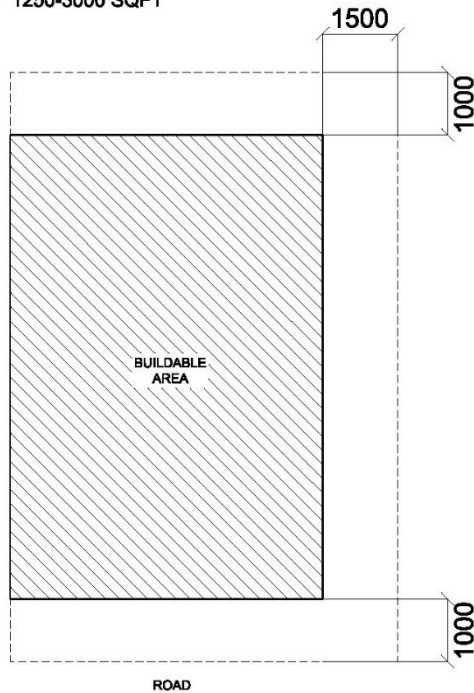

GROUND FLOOR PLAN

SCALE: N.T.S  
3001-4000 SQFT

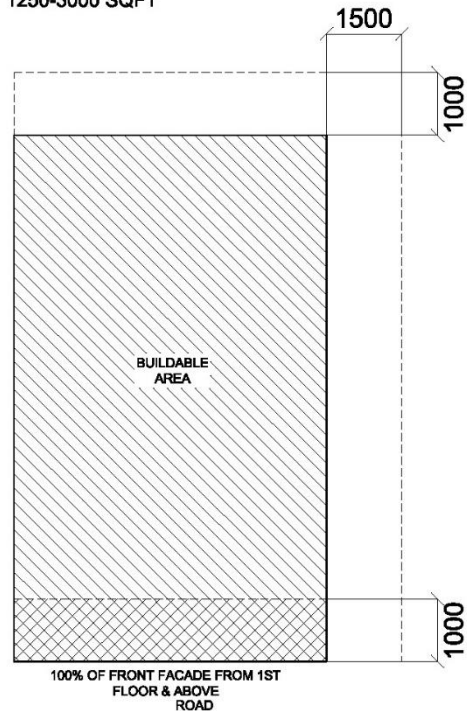

TYPICAL UPPER FLOOR PLAN

SCALE: N.T.S  
3001-4000 SQFT

BINVERIYAA PLOTS

d-2-t

UBP-2023-GDL046	پراجیکٹ نام:	سٹیٹو سٹیٹو ڈیولپمنٹ اتھارٹی ڈیولپمنٹ اتھارٹی ڈیولپمنٹ اتھارٹی	
1.2	پراجیکٹ نمبر:		
پراجیکٹ نام:	پراجیکٹ نام:		
18 مارچ 2024	پراجیکٹ نام:		

صفحہ نمبر 3

SETBACK PLAN - CORNER PLOTS

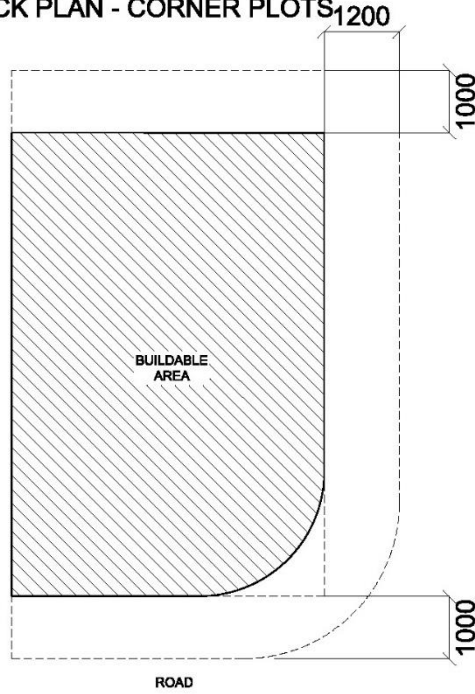

**GROUND FLOOR PLAN**  
SCALE: N.T.S  
1250-3000 SQFT

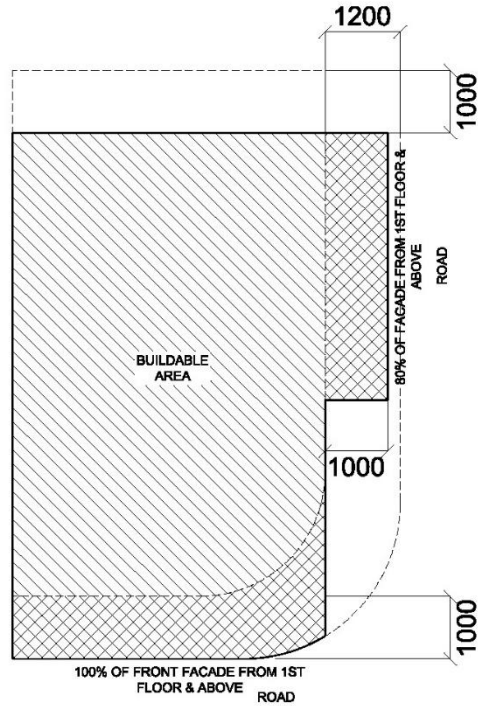

**TYPICAL UPPER FLOOR PLAN**  
SCALE: N.T.S  
1250-3000 SQFT

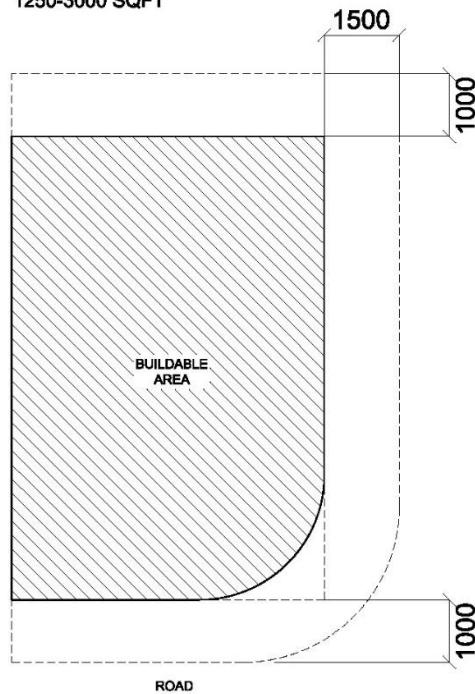

**GROUND FLOOR PLAN**  
SCALE: N.T.S  
3001-4000 SQFT

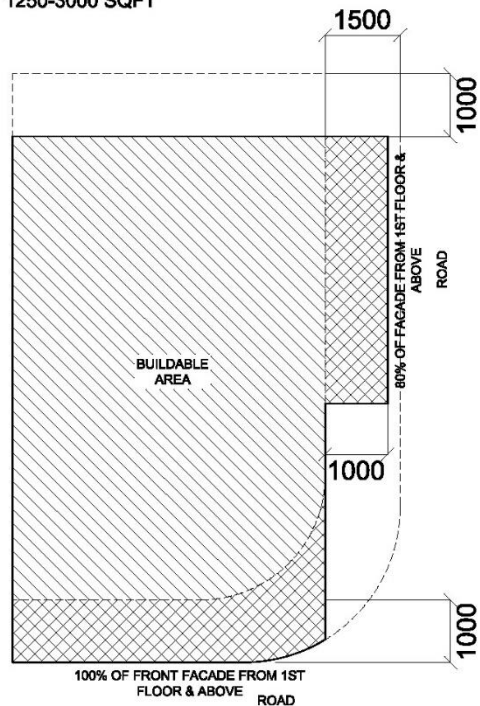

**TYPICAL UPPER FLOOR PLAN**  
SCALE: N.T.S  
3001-4000 SQFT

d-2-t

BINVERIYAA PLOTS

UBP-2023-GDL046	پراجیکٹ نام:	سٹیٹو سٹیٹ ڈیولپمنٹ اتھارٹی ڈیولپمنٹ اتھارٹی ڈیولپمنٹ اتھارٹی	
1.2	پراجیکٹ نمبر:		
پراجیکٹ نام:	پراجیکٹ نام:		
18 مارچ 2024	پراجیکٹ نام:		

پروجیکٹ 4

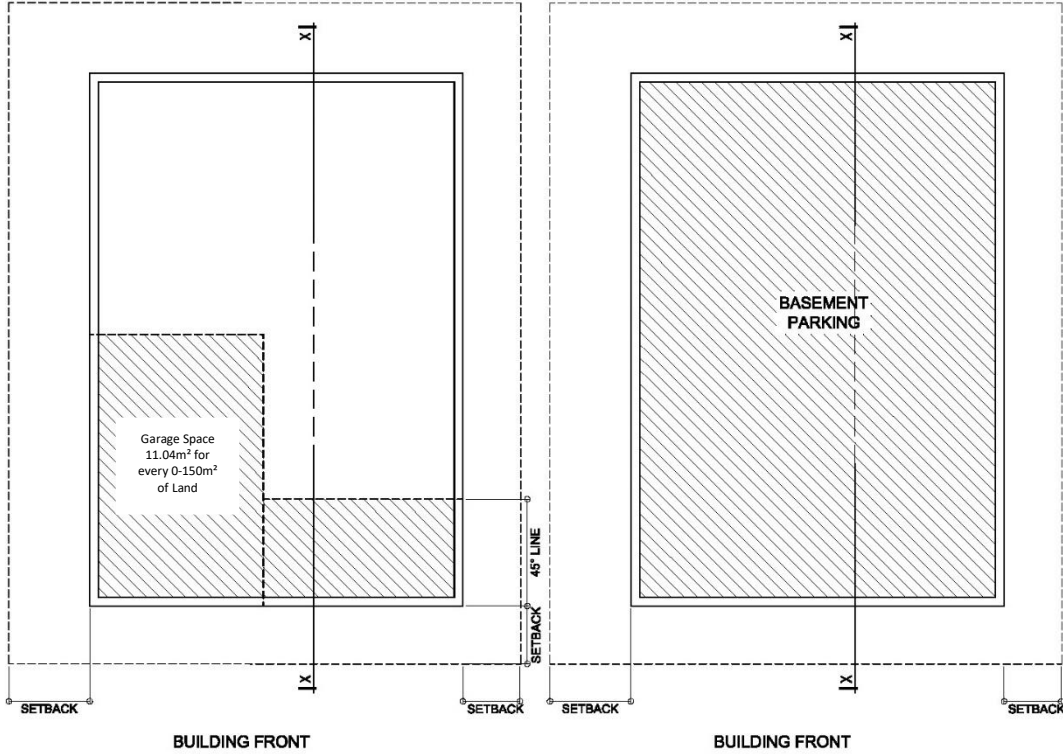

**GROUND FLOOR PLAN**

SCALE: N.T.S

-  AREA EXCLUDED FROM F.S.I CALCULATIONS
-  AREA INCLUDED IN F.S.I CALCULATIONS

**BASEMENT PLAN**

SCALE: N.T.S

-  AREA EXCLUDED FROM F.S.I CALCULATIONS
-  AREA INCLUDED IN F.S.I CALCULATIONS

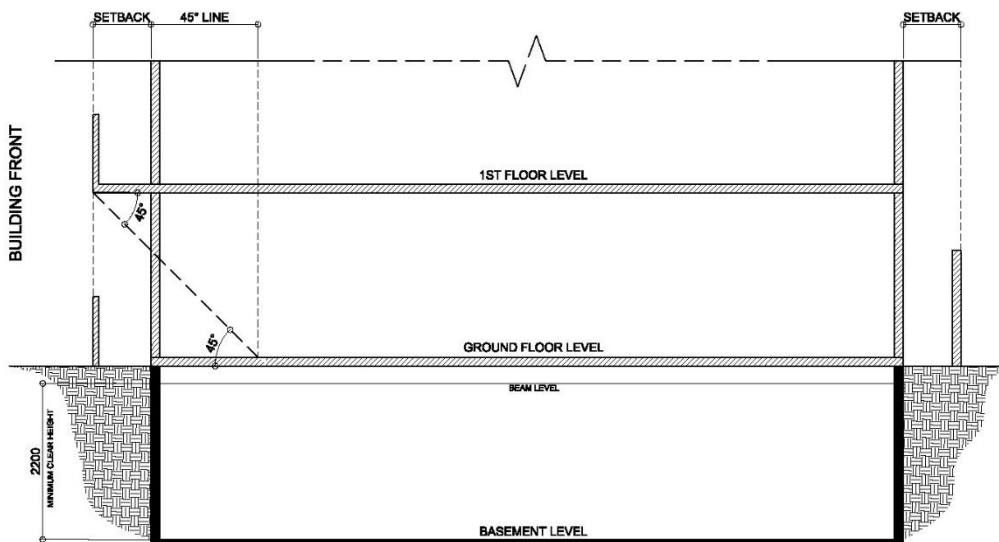

**SECTION X-X**

SCALE: N.T.S

DRAWING : GROUND FLOOR & BASEMENT AREA F.S.I CACULATION

د-2-1



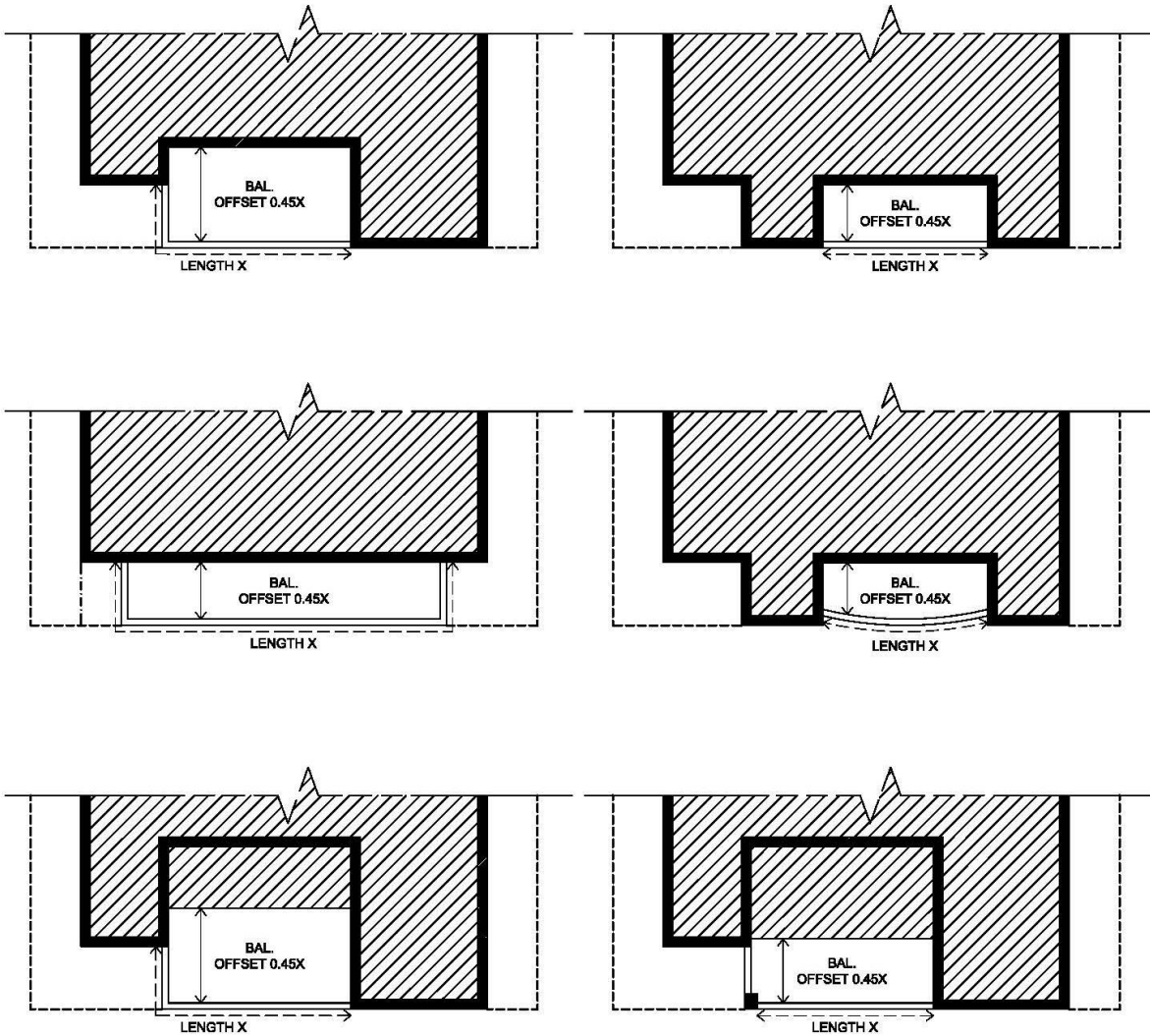

- IF THE WHOLE BALCONY AREA IS WITHIN THE OFFSET LINE AND PERIPHERAL LINE, BALCONY IS FREE OF F.S.I.

- HOWEVER, IF AN AREA OF THE BALCONY EXCEEDS BEYOND THE OFFSET LINE THAT AREA WILL BE INCLUDED IN F.S.I CALCULATION.

**TYPICAL FLOOR PLAN**

SCALE: N.T.S

- AREA EXCLUDED FROM F.S.I CALCULATIONS
- ▨ AREA INCLUDED IN F.S.I CALCULATIONS

- ←→ LINE TO BE OFFSET
- ←- -> UNINTERRUPTED LENGTH

**DRAWING : BALCONIES INCLUDED & EXCLUDED IN F.S.I CALCULATIONS**

d-2-1

UBP-2023-GDL046	پراجیکٹ نام:	سٹیٹو سٹیٹو ڈیولپمنٹ اتھارٹی ڈیولپمنٹ اتھارٹی ڈیولپمنٹ اتھارٹی	
1.2	پراجیکٹ نمبر:		
پراجیکٹ نام:	پراجیکٹ نام:		
18 مئی 2024	پراجیکٹ ڈیٹ:		

صفحہ نمبر 6

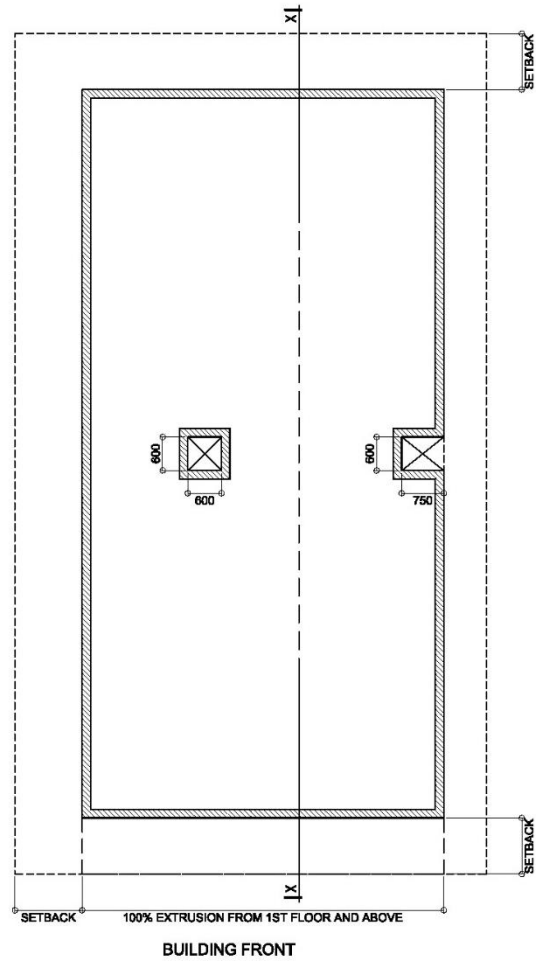

**TYPICAL FLOOR PLAN**

SCALE: N.T.S

- VOIDS SHOULD HAVE A MINIMUM OF THE DIMENSIONS GIVEN ABOVE TO BE USED FOR VENTILATION.
- 100% EXTRUSION FROM 1ST FLOOR AND ABOVE IS NOT APPLICABLE FOR INDUSTRIAL PLOTS.

DRAWING : VOIDS

d-2-t

UBP-2023-GDL046	پراجیکٹ نام: UB-2023-GDL046	سٹیٹوٹری ڈیپارٹمنٹ برائے ٹرسٹ اور سٹیٹ ہاؤسنگ ڈیپارٹمنٹ برائے سٹیٹ ہاؤسنگ	
1.2	فائل نمبر:		
18	تاریخ: 18 مارچ 2024		
2024	پروجیکٹ کی تاریخ: 2024		

7

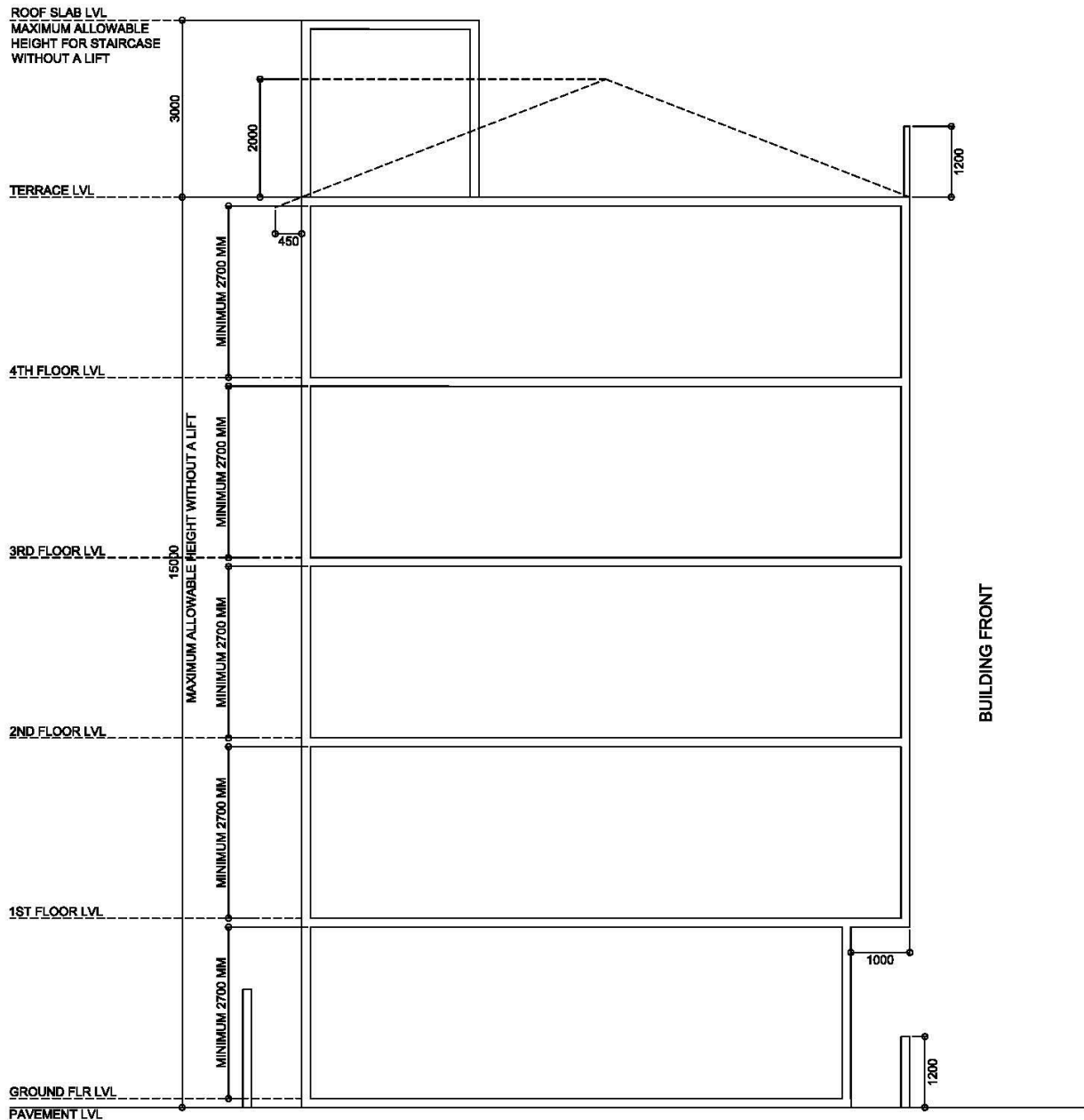

**SECTION X-X**

SCALE: N.T.S

- IF THE BUILDING CONTAINS ONLY A STAIRCASE WITHOUT A LIFT, STAIRCASE AREA SHOULD HAVE A MAXIMUM OF 3m IN HEIGHT FROM THE TERRACE FLOOR SLAB LEVEL.

- IF A PITCH ROOF IS PROPOSED, IT IS TO HAVE A MAXIMUM HEIGHT OF 2m FROM THE TERRACE FLOOR LEVEL (ROOF BEAM SPRING LINE LEVEL)

**DRAWING : BUILDING HEIGHT (WITHOUT LIFT)**

d-2-t

UBP-2023-GDL046	پراجیکٹ نام:	سٹیٹو سٹیٹو ڈیولپمنٹ کمپنی پرائیویٹ لمیٹڈ پراجیکٹ نام: ڈی ڈی ڈی ایس	HDC
1.2	فائل نمبر:		
	پراجیکٹ کی تفصیلات:		
2024	تاریخ: 18		

ج 8

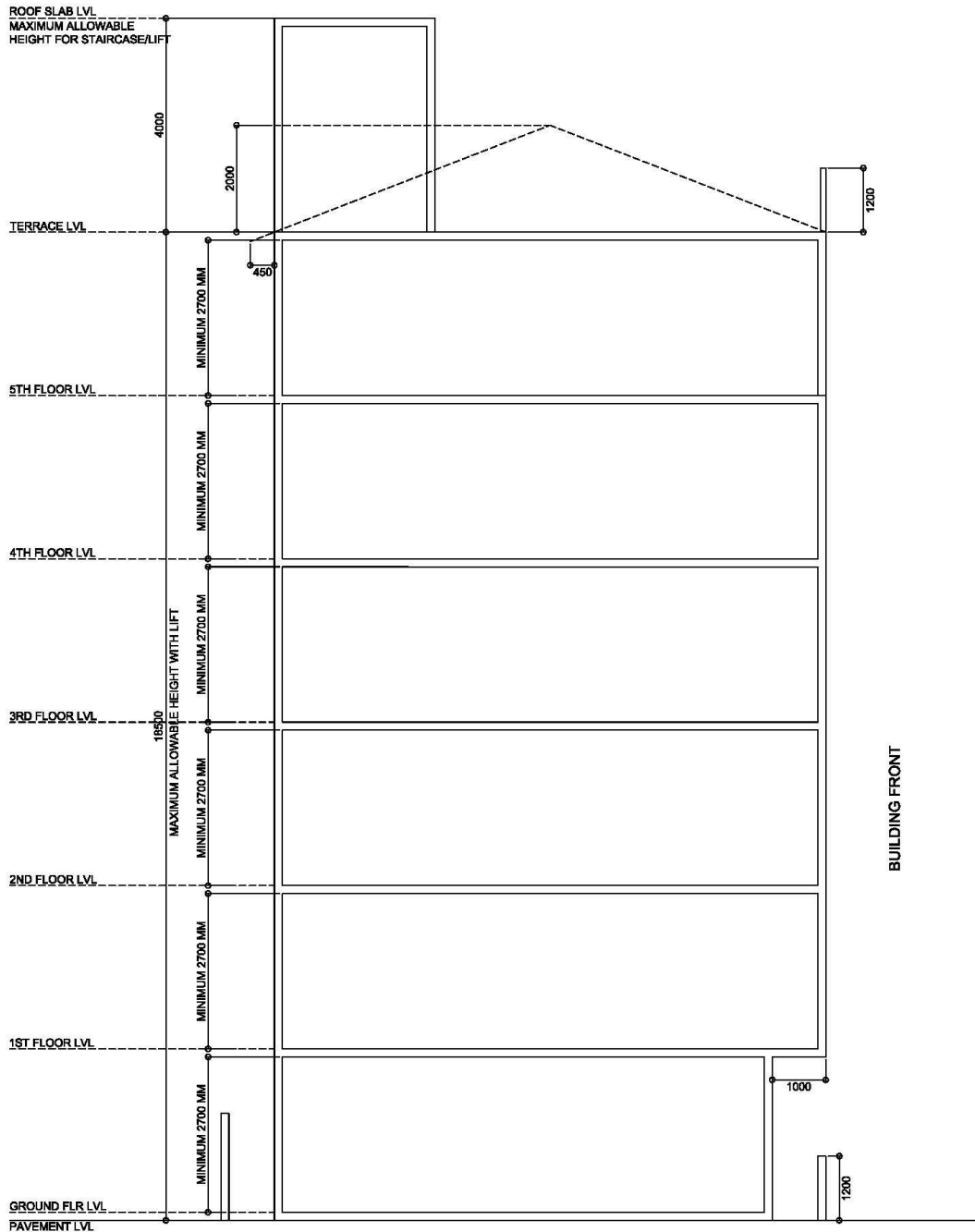

SECTION X-X

SCALE: N.T.S

- IF THE BUILDING CONTAINS A LIFT AND STAIRCASE, THEY SHOULD HAVE A MAXIMUM OF 4m IN HEIGHT FROM THE TERRACE FLOOR SLAB LEVEL.

- IF A PITCH ROOF IS PROPOSED, IT IS TO HAVE A MAXIMUM HEIGHT OF 2m FROM THE TERRACE FLOOR LEVEL (ROOF BEAM SPRING LINE LEVEL)

DRAWING : BUILDING HEIGHT (WITH LIFT)

d-2-t

UBP-2023-GDL046	پراجیکٹ نام: _____	 <p>ہیڈ کوارٹرز ڈیولپمنٹ کونٹریول اتھارٹی پراجیکٹ نام: _____</p>
1.2	کمر نمبر: _____	
_____	ٹائٹل: _____	
18 مئی 2024	تاریخ: _____	

صفحہ نمبر 9

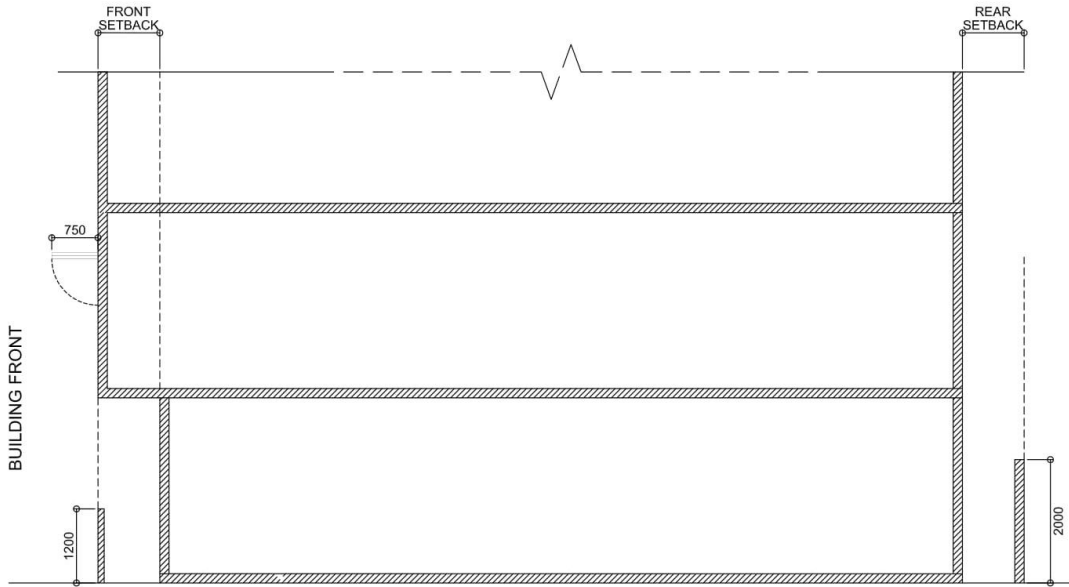

**SECTION**

SCALE: N.T.S

- BOUNDARY WALL ON THE FRONT SETBACK SHOULD BE OF MAXIMUM 1.2M FROM PAVEMENT LEVEL.
- BOUNDARY WALL ON SIDE AND REAR SETBACK SHOULD BE OF MAXIMUM 2M FROM PAVEMENT LEVEL.
- THE MAXIMUM LENGTH OF WINDOW PANEL PROJECTED FROM THE PERIPHERY OF THE BUILDING STRUCTURE SHOULD NOT BE MORE THAN 0.75M

**OPENINGS FROM BUILDING PERIPHERY**

d-2-t

UBP-2023-GDL046	پراجیکٹ نام: _____	 <p>ہیڈ کوارٹرز ڈیولپمنٹ کونٹریول اتھارٹی پلاٹ نمبر: _____</p>
1.2	پلاٹ نمبر: _____	
_____	پلاٹ ایریا: _____	
18 مارچ 2024	پراجیکٹ ڈیولپمنٹ: _____	

پہاڑی 10

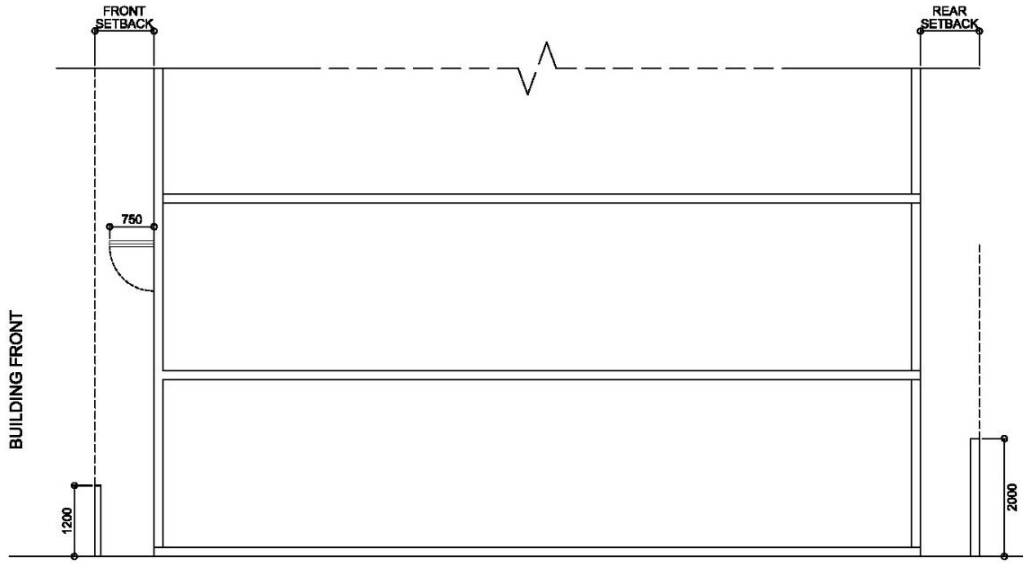

**SECTION**  
SCALE: N.T.S

- BOUNDARY WALL ON THE FRONT SETBACK SHOULD BE OF MAXIMUM 1.2M FROM PAVEMENT LEVEL.
- BOUNDARY WALL ON SIDE AND REAR SETBACK SHOULD BE OF MAXIMUM 2M FROM PAVEMENT LEVEL.
- THE MAXIMUM LENGTH OF WINDOW PANEL PROJECTED FROM THE BUILDING SHOULD NOT EXCEED THE PLOT BOUNDARY.

DRAWING : OPENINGS FROM SETBACK

d-2-t

UBP-2023-GDL046	پراجیکٹ نام: _____	سندھ ہاؤسنگ ڈیولپمنٹ اتھارٹی سندھ ہاؤسنگ ڈیولپمنٹ اتھارٹی سندھ ہاؤسنگ ڈیولپمنٹ اتھارٹی	
1.2	فیلڈ نمبر: _____		
_____	پلان نمبر: _____		
18 مارچ 2024	تاریخ: _____		

11

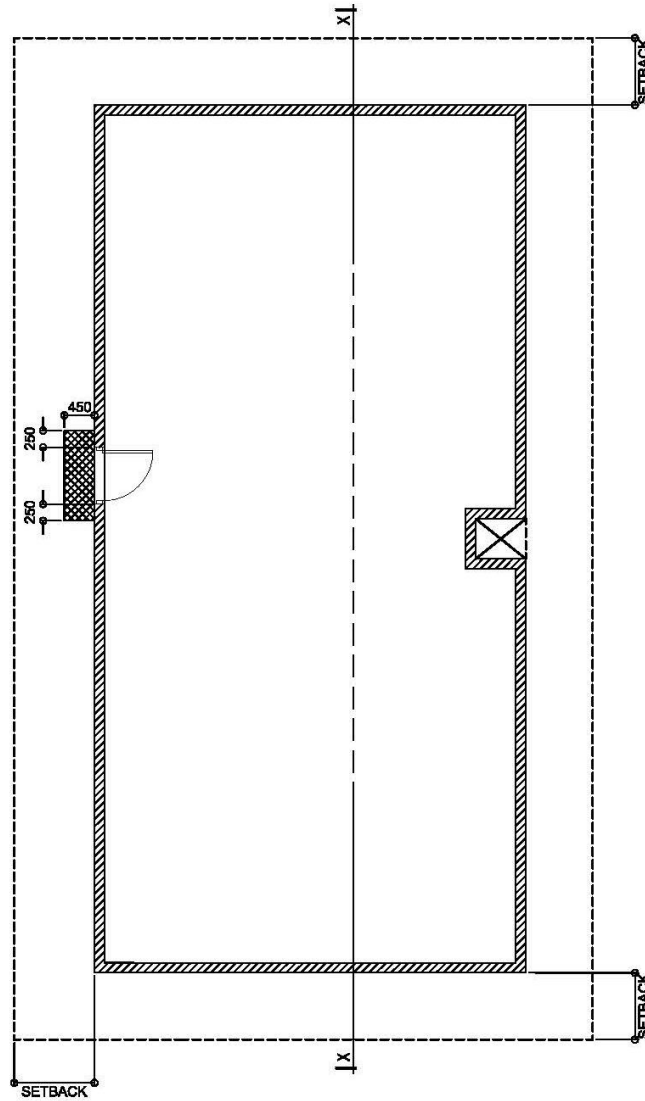

BUILDING FRONT

**GROUND FLOOR PLAN**

SCALE: N.T.S

▨ 0.45M OVERHANG FROM THE WALL CAN BE ALLOWED AS SHOWN IN THE DIAGRAM

DRAWING : ENTRANCE COVERAGE

d-2-t

UBP-2023-GDL046	پراجیکٹ نام:	سٹیٹو سٹیٹو ڈیولپمنٹ کونسل کے زیر نگرانی ایئر کنڈیشننگ سسٹم کی تنصیب اور برقی سہولتوں کی فراہمی	
1.2	فائل نمبر:		
ایئر کنڈیشننگ	پراجیکٹ نام:		
18 مئی 2024	تاریخ: / /		

پتہ نمبر 12

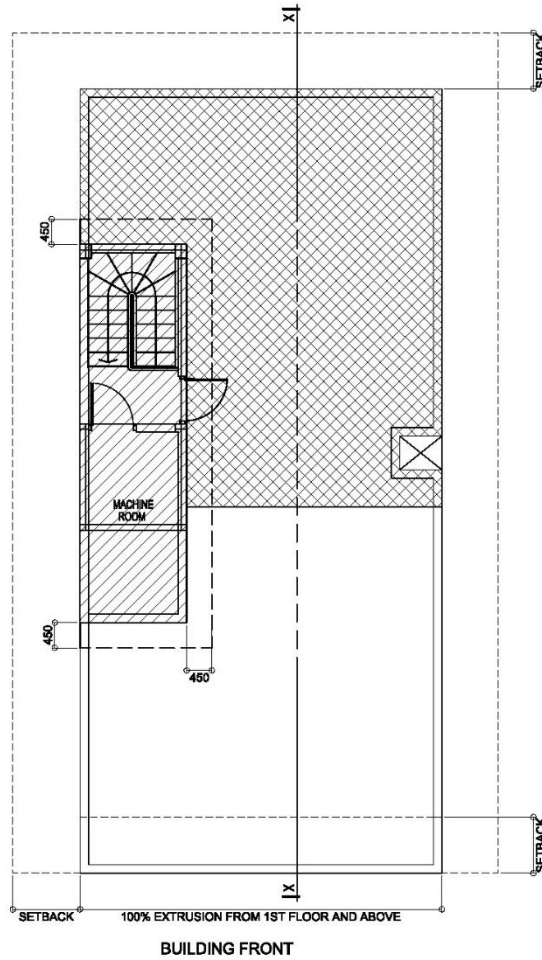

**9TH LEVEL PLAN**  
SCALE: N.T.S

-  COVERED AREA SHOULD NOT BE MORE THAN 15SQM.
-  50% COVERED AREA

\* 0.45M OVERHANG FOR STAIR & LIFT AREA CAN BE ALLOWED FROM THE WALL AS SHOWN IN THE DIAGRAM

DRAWING : LIFT MACHINE ROOM & STAIR COVERAGE

d-2-t



UBP-2023-GDL046	پراجیکٹ نام: _____	سٹیٹوٹری ڈیولپمنٹ اتھارٹی ڈیولپمنٹ کنٹرول اتھارٹی ڈیولپمنٹ اتھارٹی	
1.2	پلان نمبر: _____		
_____	پلان نمبر: _____		
18 مارچ 2024	پلان نمبر: _____		

پلان نمبر 13

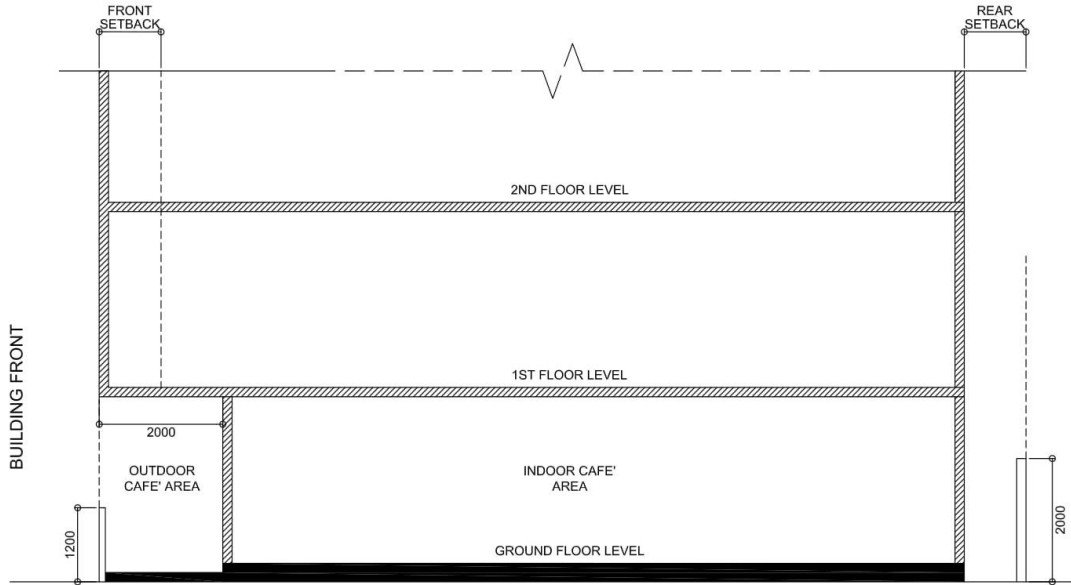

**SECTION**

SCALE: N.T.S

- CAFE' OUTDOOR AREAS TO HAVE A MIN. 150 LEVEL DIFFERENCE.
- A SEMI-PERMEABLE BARRIER OF HEIGHT NOT MORE THAN 1200MM MUST BE INSTALLED IF THE SETBACK IS EXTENDED TO 2 METERS INTO THE PLOT AREA.
- DINING SPACES OUTSIDE THE PLOT BOUNDARY IS STRICTLY PROHIBITED.

DRAWING : CAFE' OUTDOOR AREA

d-2-t